

# Der Akku-Staubsauger AutoClean

Bedienungsanleitung



**CHIP STORE**  
GARANTIERTE GUTE TECHNIK

BurdaForward GmbH  
St.-Martin-Straße 66  
81541 München  
Deutschland

Service E-Mail Adresse: [info@chipstore.de](mailto:info@chipstore.de)

02/26\_Akku-Staubsauger AutoClean\_V1.2

# Inhalt

<b>1. Allgemein</b>	<b>3</b>
<b>2. Sicherheitshinweise</b>	<b>4</b>
<b>3. Lieferumfang</b>	<b>6</b>
<b>4. Geräteübersicht</b>	<b>7</b>
<b>5. Das Touchdisplay im Überblick</b>	<b>8</b>
<b>6. Montage</b>	<b>9</b>
6.1 Montage der Basisstation	9
6.2 Montage des Akkus	9
6.3 Montage der Reinigungswerkzeuge	9
<b>7. Bedienen</b>	<b>10</b>
7.1 Akku laden	10
7.2 Vor dem ersten Gebrauch	10
7.3 Saugen	10
<b>8. Reinigen und Aufbewahren</b>	<b>11</b>
8.1 Sauger reinigen	11
8.2 Staubbehälter am Sauger	11
8.3 Filter im Staubbehälter	11
8.4 Staubbeutel in der Basisstation	12
8.5 Bodenbürste	12
8.6 Fugendüse, Bürstendüse, Saugrohr	12
8.7 Akku	12
8.8 Aufbewahren	12
<b>9. Problemlösungen</b>	<b>13</b>
<b>10. Entsorgen</b>	<b>14</b>
<b>11. Technische Daten</b>	<b>15</b>
<b>12. Gewährleistung</b>	<b>16</b>

# **Herzlichen Dank für Ihr Vertrauen!**

**Wir gratulieren Ihnen zu Ihrem neuen Akku-Staubsauger und sind überzeugt, dass Sie mit diesem modernen Gerät zufrieden sein werden.**

**Um stets eine optimale Funktion und Leistungsbereitschaft Ihres Staubsaugers zu garantieren und um Ihre persönliche Sicherheit zu gewährleisten:**

Lesen Sie vor der ersten Inbetriebnahme diese Bedienungsanleitung gründlich durch und befolgen Sie vor allen Dingen die Sicherheitshinweise!

## **1. Allgemein**

### *Bestimmungsgemäßer Gebrauch*

- Das Gerät ist zur Reinigung in Innenräumen von normalem, trockenem Hausstaub und etwas größerem Schmutz geeignet.
- Das Gerät ist für den Privatgebrauch bestimmt und für die gewerbliche Nutzung nicht geeignet. Eine andere Nutzung oder Modifikation ist vom bestimmungsgemäßen Gebrauch ausgeschlossen.

### *Vorhersehbarer Missbrauch*

Folgende Stoffe dürfen nicht angesaugt werden:

- Flüssigkeiten und feuchter Schmutz,
- explosive oder brennbare Stoffe wie z. B. Mehl- oder Kohlestaub,
- gesundheitsgefährdende Stoffe wie z. B. Asbeststaub,
- glühende Asche, brennende Streichhölzer oder andere heiße Stoffe,
- besonders feine Stäube wie z. B. Toner für Kopierer. Der Filter im Gerät ist für solche Stoffe nicht geeignet.

### *Typenschilder*

Die Typenschilder befinden sich:

- auf dem Sauger unter dem Akku
- auf dem Akku
- unten am Staubbeutelbehälter
- unter der Bodenbürste

## 2. Sicherheitshinweise

Falls erforderlich, werden folgende Symbole und Warnhinweise in dieser Bedienungsanleitung verwendet:



### **GEFAHR!**

Das Symbol, in Verbindung mit dem Hinweis „Gefahr“, bedeutet hohes Risiko. Eine Missachtung der Warnung hat den Tod oder eine schwere Verletzung zur Folge.



### **WARNUNG!**

Das Symbol, in Verbindung mit dem Hinweis „Warnung“, bedeutet mittleres Risiko. Eine Missachtung der Warnung kann den Tod oder eine schwere Verletzung zur Folge haben.

### **ACHTUNG!**

Mögliches Risiko von Schäden am Gerät.

**HINWEIS:** Sachverhalte und Besonderheiten, die im Umgang mit dem Gerät beachtet werden sollten.

### **Anweisungen für den sicheren Betrieb**

- ⊙ Bitte achten Sie darauf, dass Netzkabel, Haare, Kleidung, Finger und Vorhänge nicht in die Nähe von Öffnungen oder rotierenden Teilen dieses Gerätes gelangen.
- ⊙ Bei Fehlanwendungen kann es zu Verletzungen kommen.



### **GEFAHR für Kinder und Personen mit Einschränkungen**

- ⊙ Verpackungsmaterial ist kein Kinderspielzeug. Kinder dürfen nicht mit dem Verpackungsmaterial spielen. **Es besteht Erstickengefahr.**
- ⊙ Dieses Gerät kann von Personen mit reduzierten physischen, sensorischen oder mentalen Fähigkeiten oder Mangel an Erfahrung und/oder Wissen benutzt werden, wenn sie beaufsichtigt oder bezüglich des sicheren Gebrauches des Gerätes unterwiesen wurden und die daraus resultierenden Gefahren verstanden haben.
- ⊙ Kinder dürfen nicht mit dem Gerät spielen.
- ⊙ Kinder jünger als 8 Jahre sind vom Gerät und der Anschlussleitung fernzuhalten.
- ⊙ Für Schäden oder Störungen, die durch unsachgemäße Reparaturen oder Veränderungen verursacht werden, ist der Hersteller nicht haftbar.
- ⊙ Wenn die Netzanschlussleitung dieses Gerätes beschädigt wird, muss sie durch den Hersteller oder seinen Kundendienst oder eine ähnlich qualifizierte Person ersetzt werden, um Gefährdungen zu vermeiden.
- ⊙ Beachten Sie das Kapitel zur Reinigung.



### **GEFAHR für und durch Haus- und Nutztiere**

- ⊙ Von Elektrogeräten können Gefahren für Haus- und Nutztiere ausgehen. Des Weiteren können Tiere auch einen Schaden am Gerät verursachen. Halten Sie deshalb Tiere grundsätzlich von Elektrogeräten fern.



### **GEFAHR von Stromschlag durch Feuchtigkeit**

- ⊙ Das Gerät, das Kabel und der Akku dürfen nicht in Wasser oder andere Flüssigkeiten getaucht werden und nicht unter fließendem Wasser abgespült werden.
- ⊙ Sollte das Gerät doch einmal ins Wasser gefallen sein, ziehen Sie sofort das Netzkabel und nehmen Sie erst danach das Gerät heraus. Benutzen Sie das Gerät in diesem Fall nicht mehr, sondern lassen Sie es von einer Fachwerkstatt überprüfen.
- ⊙ Wenn das Gerät zum Laden angeschlossen ist:
  - Schützen Sie das Gerät und das Netzkabel vor Feuchtigkeit, Tropf- und Spritzwasser.
  - Sollte Flüssigkeit in das Gerät gelangen, sofort das Netzkabel ziehen. Vor einer erneuten Inbetriebnahme das Gerät prüfen lassen.
- ⊙ Fassen Sie Gerät und Netzkabel nicht mit nassen Händen an.



### **GEFAHR durch Stromschlag**

- ⊙ Nehmen Sie das Gerät nicht in Betrieb, wenn das Gerät oder das Netzkabel sichtbare Schäden aufweisen oder wenn das Gerät zuvor fallen gelassen wurde.
- ⊙ Schließen Sie das Netzkabel nur an eine ordnungsgemäß installierte, gut zugängliche Steckdose an, deren Spannung der Angabe auf dem Typenschild entspricht. Die Steckdose muss auch nach dem Anschließen weiterhin gut zugänglich sein.
- ⊙ Achten Sie darauf, dass das Kabel nicht durch scharfe Kanten oder heiße Stellen beschädigt werden kann.
- ⊙ Achten Sie darauf, dass das Kabel nicht eingeklemmt oder gequetscht wird.
- ⊙ Um das Netzkabel aus der Steckdose zu ziehen, immer am Stecker, nie am Kabel ziehen.
- ⊙ Ziehen Sie das Netzkabel aus der Steckdose, ...
  - ... wenn eine Störung auftritt,
  - ... bevor Sie das Gerät reinigen und
  - ... bei Gewitter.
- ⊙ Um Gefährdungen zu vermeiden, nehmen Sie keine Veränderungen am Gerät vor. Lassen Sie Reparaturen nur von einer Fachwerkstatt bzw. im Service-Center durchführen.



### **GEFAHR durch Akkus**

- ⊙ Schützen Sie den Akku vor mechanischen Beschädigungen. **Brandgefahr!**
- ⊙ Setzen Sie den Akku nicht direkter Sonne oder Hitze aus. Die Umgebungstemperatur soll 0 °C nicht unter- und +40 °C nicht überschreiten.
- ⊙ Verwenden Sie zum Aufladen des Akkus nur die original Ladestation (Basisstation).
- ⊙ Laden Sie den Akku ausschließlich in trockenen Räumen und niemals in der Nähe von Säuren oder leicht entflammaren Materialien.
- ⊙ Wenn ein Akku ausgelaufen ist, fassen Sie weder den Akku noch die ausgelaufene Flüssigkeit an. Sollte aus dem Akku Elektrolytlösung auslaufen, vermeiden Sie den Kontakt mit Augen, Schleimhäuten und Haut. Spülen Sie eventuell betroffene Stellen sofort mit reichlich klarem Wasser und suchen Sie einen Arzt auf. Die Elektrolytlösung kann Reizungen hervorrufen.



### **WARNUNG vor Sachschäden**

- ⊙ Verwenden Sie nur das Originalzubehör.
- ⊙ Verwenden Sie das Gerät nicht ohne Filter.
- ⊙ Verwenden Sie das Gerät nicht, um brennbare oder chemische Produkte wie Benzin, starke Säuren oder Basen aufzunehmen und keine scharfen Gegenstände wie Metallnägel, Glasscherben und Nadeln aufzunehmen.
- ⊙ Legen Sie das Gerät niemals auf heiße Oberflächen oder in die Nähe von Wärmequellen oder offenem Feuer.
- ⊙ Verwenden Sie zum Reinigen des Gerätes keine scharfen oder scheuernden Reinigungsmittel.
- ⊙ Für die Langzeitlagerung schalten Sie das Gerät aus und ziehen Sie den Netzstecker.
- ⊙ Bringen Sie die rotierende Bürste niemals in die Nähe von Haaren oder loser Kleidung.

### **3. Lieferumfang**

Bevor Sie mit der Inbetriebnahme Ihres Gerätes beginnen, vergewissern Sie sich bitte, dass Ihre Lieferung vollständig ist:

- 1 Sauger
- 1 Basisstation (bestehend aus Fuß, Verlängerung, Bedienteil, 2 Schrauben)
- 1 Akku
- 1 Saugrohr
- 1 Bodenbürste
- 1 Fugendüse
- 1 Bürstendüse
- 1 HEPA Filter
- 2 Staubbeutel
- 1 Bedienungsanleitung

## 4. Geräteübersicht

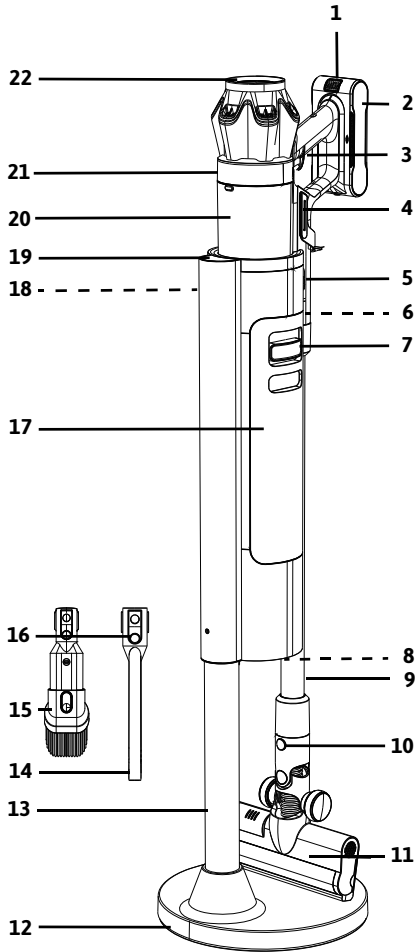

- |    |  |
|----|--|
| 1  | Entriegelung des Akkus   |
| 2  | Akku   |
| 3  | Ein-/Ausshalter  |
| 4  | Schieber zum Lösen des Staubs                                  |
| 5  | Entriegelung für den Deckel des Staubbehälters                 |
| 6  | Entriegelung zum Lösen des Saugrohrs                           |
| 7  | Entriegelung zum Öffnen der Abdeckung des Staubbeutelbehälters |
| 8  | Netzanschlussleitung mit Netzstecker                           |
| 9  | Saugrohr   |
| 10 | Entriegelung zum Lösen der Bodenbürste                         |
| 11 | Bodenbürste  |
| 12 | Fuß  |
| 13 | Verbindungsrohr  |
| 14 | Fugendüse  |
| 15 | Büstendüse (Länge verstellbar)                                 |
| 16 | Entriegelung der Fugen- und der Büstendüse                     |
| 17 | Abdeckung des Staubbeutelbehälters                             |
| 18 | Entriegelung des Staubbehälters am Sauger                      |
| 19 | Anzeige der Reinigungsfunktion                                 |
| 20 | Staubbehälter mit <b>MAX</b> Markierung                        |
| 21 | Sauger   |
| 22 | LED Touchdisplay   |

ohne Abbildung: 2 Schrauben

## 5. Das Touchdisplay im Überblick

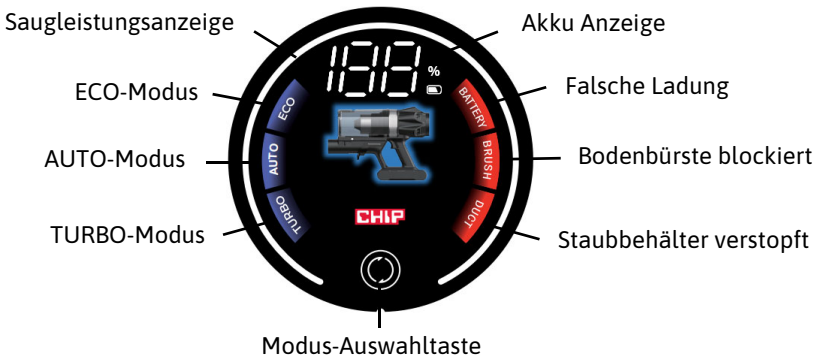

Anzeige	Bedeutung
Akku Anzeige	<ul style="list-style-type: none"> <li>- Leuchtet, sobald der Akku nur noch 10 % Leistung hat.</li> <li>- Nach vollständiger Ladung zeigt die Akkuanzeige einen vollen Balken an.</li> <li>- Der Ladevorgang wird nach 60 Minuten automatisch beendet und alle Kontrollleuchten erlöschen.</li> </ul>
Falsche Ladung	<ul style="list-style-type: none"> <li>- Kontrollleuchte leuchtet, wenn das falsche Ladegerät verwendet wird.</li> <li>- Sie erlischt, wenn das falsche Ladegerät entfernt wird.</li> </ul>
Bodenbürste blockiert	<ul style="list-style-type: none"> <li>- Kontrollleuchte blinkt, wenn die Bodenbürste blockiert ist.</li> <li>- Das Gerät muss ausgeschaltet werden und die Bürste muss gereinigt werden.</li> <li>- Nach erneutem Einschalten leuchtet die Kontrollleuchte nicht mehr.</li> </ul>
Staubbehälter verstopft	<ul style="list-style-type: none"> <li>- Kontrollleuchte blinkt für 8 Sekunden, wenn der Luftkanal oder der Staubbehälter verstopft ist.</li> <li>- Nach 8 Sekunden schaltet sich das Gerät automatisch aus.</li> </ul>
ECO- / AUTO- / TURBO-Modus	<ul style="list-style-type: none"> <li>- Das Gerät startet im AUTO-Modus.</li> <li>- Durch wiederholtes Drücken der Modus-Auswahltaste wechseln Sie zwischen den 3 Modi.</li> </ul>

## 6. Montage

### 6.1 Montage der Basisstation

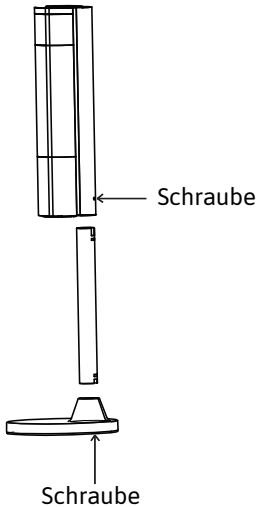

1. Stecken Sie das Verbindungsrohr **13** auf den Fuß **12**.
2. Verbinden Sie nun das Bedienteil der Basisstation mit dem Verbindungsrohr **13**.

Achten Sie darauf, dass die Vertiefung am Rohr exakt in die Erhebung am Fuß **12** und dem Bedienteil greift.

3. Ziehen Sie die beiden Schrauben fest, wie links dargestellt.

### 6.2 Montage des Akkus

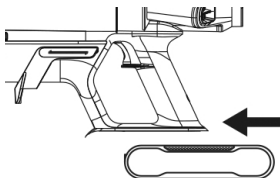

- Schieben Sie den Akku **2** in die Aufnahme unten am Sauger **21**, bis er hörbar einrastet.
- Um den Akku **2** aus der Aufnahme zu entfernen, drücken Sie die Entriegelung **1** am Akku und ziehen ihn ab.

### 6.3 Montage der Reinigungswerkzeuge

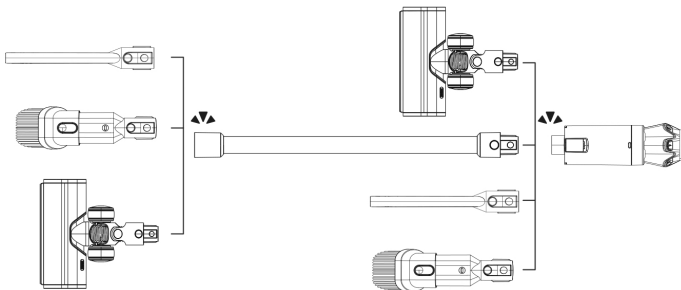

- Die Bodenbürste **11**, die Fugendüse **14** und die Bürstendüse **15** können Sie direkt am Sauger **21** oder am zuvor mit dem Sauger verbundenen Saugrohr **9** befestigen.
- Durch Drücken der Taste oben auf der Bürstendüse lässt sie sich in der Länge verstellen.
- Stecken Sie die Teile in die Öffnung am Sauger **21** oder am Saugrohr **9**, bis sie hörbar einrasten.
- Zum Lösen der Verbindungen drücken Sie die entsprechende Entriegelung **6 / 10 / 16**.

## 7. Bedienen

### 7.1 Akku laden

#### HINWEISE:

- Laden Sie den Akku **2** vor dem ersten Gebrauch vollständig auf.
  - Suchen Sie eine geeignete Position mit einer Steckdose in der Nähe für die Basisstation.
  - Stellen Sie das Gerät nach jedem Gebrauch in die Basisstation. So haben Sie immer die volle Leistungsfähigkeit des Gerätes.
  - Stellen Sie sicher, dass der Akku **2** korrekt eingesetzt ist.
1. Stecken Sie den Netzstecker **8** in eine gut zugängliche Steckdose.
  2. Stellen Sie den Sauger **21** in die Basisstation.  
Der Akkustand wird angezeigt.  
Die Selbstreinigung startet automatisch für ca. 20 Sekunden. Die Anzeige der Reinigungsfunktion leuchtet grün.

### 7.2 Vor dem ersten Gebrauch

- Vergewissern Sie sich, ...
  - ... dass alle Reinigungswerkzeuge korrekt montiert sind.
  - ... dass der Staubbehälter **20** korrekt auf dem Sauger **21** sitzt.
  - ... dass der Staubbeutel korrekt in der Halterung in der Basisstation sitzt.

### 7.3 Saugen

1. Nehmen Sie das Gerät aus der Basisstation.
2. Montieren Sie das gewünschte Reinigungswerkzeug: Saugrohr **9**, Bodenbürste **11**, Fugendüse **14** Bürstendüse **15**.
3. Beginnen Sie die Reinigung durch Drücken des Ein-/Ausschalters **3**.
4. Wählen Sie den entsprechenden Saug-Modus durch wiederholtes Drücken der Modus-Auswahltaste im Touchdisplay **22**.
  - Wenn der Staubbehälter **20** bis zur Markierung **MAX** gefüllt ist, unterbrechen Sie das Saugen und leeren den Staubbehälter.
5. Zum Ausschalten des Saugers drücken Sie erneut den Ein-/Ausschalter **3**.
6. Stellen Sie den Sauger wieder in die Basisstation.  
Die Selbstreinigung startet automatisch.

## 8. Reinigen und Aufbewahren

### HINWEISE:

- Ziehen Sie den Netzstecker aus der Steckdose, bevor Sie das Gerät reinigen.
- Lassen Sie das Gerät ggf. vor der Reinigung abkühlen.
- Alle Teile, die feucht oder nass werden, müssen vor dem nächsten Einsatz vollständig getrocknet sein.
- Verwenden Sie keine scharfen oder kratzenden Reinigungsmittel.

### 8.1 Sauger reinigen

- Schalten Sie den Sauger **21** aus.
- Wischen Sie das Gerät mit einem leicht feuchteten Tuch ab.

### 8.2 Staubbehälter am Sauger

1. Nehmen Sie den Sauger **21** aus der Basisstation.
2. Halten Sie den Sauger über einen Müllbehälter.
3. Schieben Sie die Entriegelung **5** leicht nach vorne, sodass sich die Abdeckung **17** des Staubbehälters **20** öffnet.

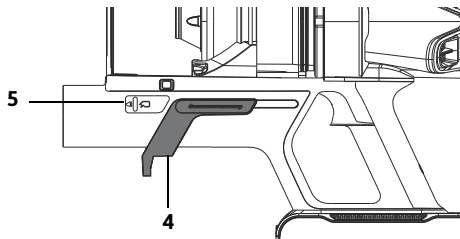

4. Lösen Sie den Staub aus dem hinteren Teil des Staubbehälters, indem Sie den Schieber **4** nach vorne Richtung Öffnung bewegen.
5. Nach dem Leeren schließen Sie die Abdeckung **17** wieder, bis sie hörbar einrastet.

### 8.3 Filter im Staubbehälter

1. Drücken Sie die Entriegelung **18** des Staubbehälters, um ihn vom Sauger **21** zu trennen.

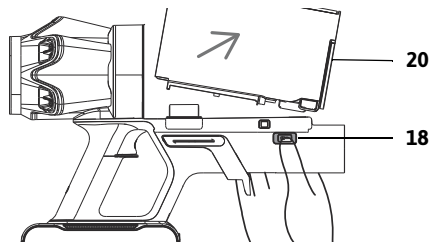

2. Ziehen Sie den Filterträger aus dem Staubbehälter **20** heraus.
3. Drehen Sie den Papierfilter (HEPA) in Richtung des geöffneten Schlosssymbols und ziehen Sie ihn aus dem Filterträger heraus.
4. Klopfen Sie den Papierfilter aus.

**HINWEIS:** Sie können die Filteraufnahme auch unter fließendem Wasser abspülen. Lassen Sie sie vor dem nächsten Gebrauch vollständig trocknen.

5. Setzen Sie den Papierfilter wieder in den Filterträger und drehen ihn in Richtung geschlossenes Schlosssymbol, bis er fest sitzt.
6. Setzen Sie den Staubbehälter **20** wieder auf den Sauger **21**, bis er hörbar einrastet.

**HINWEISE:**

- Die Filter sollten alle 2 Wochen gereinigt werden.
- Klopfen Sie den Filter sehr vorsichtig aus, um das Filtermaterial nicht zu beschädigen.
- Bei Bedarf können Sie einen Pinsel oder eine weiche Bürste verwenden.
- Der Papierfilter sollt alle 2 Monate ausgetauscht werden.
- Stellen Sie sicher, dass die Filter vor dem Wiedereinbau vollständig getrocknet sind.

#### 8.4 Staubbeutel in der Basisstation

1. Drücken Sie die Entriegelung **7** leicht nach unten und nehmen Sie die Abdeckung **17** des Staubbehälters ab.
2. Drücken Sie den kleinen eckigen Knopf oben an der Halterung des Staubbeutels um sie abzusenken.
3. Ziehen Sie den Staubbeutel heraus und entsorgen Sie den Staub im Hausmüll.
4. Setzen Sie den Staubbeutel wieder ein und klappen Sie die Halterung wieder nach oben, bis sie hörbar einrastet.
5. Schließen Sie die Abdeckung **17** wieder, bis sie hörbar einrastet.

#### 8.5 Bodenbürste

1. Schieben Sie den kleinen Schieberegler auf der Unterseite der Bodenbürste **11** in Pfeilrichtung.
2. Entnehmen Sie die Bürstenwalze, indem Sie die seitliche Abdeckung leicht drehen und mit der Walze zur Seite herausziehen.
3. Entfernen Sie Haare oder Fäden von Hand.

**HINWEIS:** Sie können die Bürstenwalze auch unter fließendem Wasser abspülen. Lassen Sie sie vor dem nächsten Gebrauch vollständig trocknen.

4. Schieben Sie die Bürstenwalze wieder seitlich in die Bodenbürste und klappen Sie die Abdeckung herum, bis sie hörbar einrastet.
5. Das Gehäuse der Bodendüse reinigen Sie mit einem leicht feuchten Tuch.

#### 8.6 Fugendüse, Bürstendüse, Saugrohr

- Diese Teile können Sie unter fließendem Wasser reinigen.
- Lassen Sie sie vor dem nächsten Gebrauch vollständig trocknen.

#### 8.7 Akku

- Für die Reinigung des Akkus verwenden Sie trockenes weiches Tuch.

#### 8.8 Aufbewahren

Bewahren Sie das Gerät an einem kühlen, trockenen Ort auf. Vermeiden Sie direkte Sonneneinstrahlung.

## 9. Problemlösungen

Sollte Ihr Gerät einmal nicht wie gewünscht funktionieren, gehen Sie bitte erst diese Checkliste durch. Vielleicht ist es nur ein kleines Problem, das Sie selbst beheben können.



**GEFAHR!** Versuchen Sie auf keinen Fall, das Gerät selbstständig zu reparieren. Wenn Sie den Fehler nicht beheben können, wenden Sie sich an unser Service Center: [info@chipstore.de](mailto:info@chipstore.de)

Fehler	Mögliche Ursachen /Maßnahmen
Saugkraft schwach	<ul style="list-style-type: none"> <li>• Filter oder Saugrohr verstopft? Reinigen Sie die Teile.</li> <li>• Hat der Schlauch der Bodendüse ein Loch? Wenden Sie sich an den Kundendienst, um die Bodendüse auszutauschen.</li> </ul>
Gerät lässt sich nicht einschalten.	<ul style="list-style-type: none"> <li>• Funktioniert der Ein-/Ausschalter nicht? Wenden Sie sich an den Kundendienst, um ihn auszutauschen.</li> <li>• Das Filtersystem ist verstopft und hat den automatischen Schutz ausgelöst. Reinigen oder ersetzen Sie die Filter.</li> <li>• Akkuscha-den oder Kurzschluss? Wenden Sie sich zur Überprüfung an den Kundendienst.</li> </ul>
Die Bürste dreht sich nicht.	<ul style="list-style-type: none"> <li>• Haben Sie Haare oder Fäden in der Bürste gefangen? Reinigen Sie die Bürste.</li> <li>• Ist die Bodendüse beschädigt oder hat einen Kurzschluss? Wenden Sie sich an den Kundendienst, um die Bodendüse auszutauschen.</li> <li>• Kurzschluss im Verbindungsrohr? Wenden Sie sich an den Kundendienst, um das Rohr auszutauschen.</li> </ul>
Der Akku kann nicht geladen werden.	<ul style="list-style-type: none"> <li>• Sitzt der Akku fest? Setzen Sie den Akku erneut ein..</li> <li>• Ladestation oder Akku defekt? Wenden Sie sich an den Kundendienst, um den Akku auszutauschen.</li> </ul>
Gerät schaltet sich nach dem Einschalten wieder aus.	<ul style="list-style-type: none"> <li>• Ist das Filtersystem blockiert? SReinigen oder ersetzen Sie die Filter.</li> <li>• Kurzschluss im Verbindungsrohr oder in der Bodendüse? Wenden Sie sich für einen Austausch an den Kundendienst.</li> </ul>

## 10. Entsorgen

Der in diesem Gerät integrierte Akku darf nicht in den Hausmüll. Das Gerät muss mit dem eingebauten Akku fachgerecht entsorgt werden. Bei der Entsorgung des Gerätes ist an der zuständigen Entsorgungsstelle darauf hinzuweisen, dass das Gerät einen integrierten Akku enthält. Der verwendete Akku ist ein Li-Ionen Akku. Die Abkürzung Li steht für das Element Lithium.

Das Gerät muss – gemäß der Entsorgungsrichtlinie 2012/19/EU – einer geordneten Entsorgung zugeführt werden. Kunststoffe und Elektronikteile müssen einer Wiederverwertung zugeführt werden. Geben Sie das Altgerät an einer Annahmestelle für das Recycling von elektrischen und elektronischen Geräten ab.

Je nach Art und Größe des Gerätes sowie der Verkaufsfläche und dem Abgabeort können auch Vertreiber zur unentgeltlichen Rücknahme oder Abholung von Altgeräten gesetzlich verpflichtet sein. Beachten Sie hierzu die jeweils aktuell gültigen gesetzlichen Bestimmungen oder informieren Sie sich im Handel.







Die Verpackung bewahren Sie nach Möglichkeit bis zum Ablauf der Garantiezeit auf. Danach entsorgen Sie sie bitte umweltgerecht.



Li-Ionen



### Verwendete Symbole

	Schutzisolierung
	<b>Geprüfte Sicherheit:</b> Geräte müssen den allgemein anerkannten Regeln der Technik genügen und gehen mit dem Produktsicherheitsgesetz (ProdSG) konform. Gilt nicht für die Schweiz.
	Mit der CE-Kennzeichnung erklärt die BurdaForward GmbH die EU-Konformität.
	Geräte mit diesem Zeichen dürfen nur im Haus betrieben (trockene Umgebung) werden.
	Dieses Symbol erinnert daran, die Verpackung umweltfreundlich zu entsorgen.
	Mit dem Recyclingsymbol (3 Pfeile) sind wiederverwertbare Materialien gekennzeichnet. Das Material kann durch die Recycling-Nummer in der Mitte (hier: 21) und/oder ein Kürzel (hier: PAP) spezifiziert werden.

## 11. Technische Daten

Modell:	CS-SAC1
Netzspannung:	100 - 240 V ~ 50 - 60 Hz
Schutzklasse:	
Leistung:	29.6 V, 2200 mAh, max. 500 W

### **Informationen zu Batterien / Akkus nach EU 2023/1542**

Name des Herstellers	Jiangsu Tenpower Lithium Co., Ltd
Batterietyp Chargennummer	ICR18650 2200 mAh 02/2026
Markenname	TENPOWER
Die Konformitätserklärung wird herausgegeben unter der alleinigen Verantwortung von	Jiangsu Tenpower Lithium Co., Ltd
Die genannte Batterie wurde in Übereinstimmung mit der EU-Verordnung EU2023/1542 produziert.	

Technische Änderungen vorbehalten.

## **12. Gewährleistung**

Sehr geehrte Kundin, sehr geehrter Kunde,  
wir sichern Ihnen für unsere Produkte eine 24-monatige gesetzliche Gewährleistung zu.

Diese gilt ab Kaufdatum für alle Mängel, die auf Material- oder Herstellungsfehlern beruhen.

- Sollte innerhalb dieses Zeitraums ein Gerätemangel auftreten, bieten wir an, Ihnen das Gerät nach unserer Wahl durch Reparatur oder Austausch gegen ein anderes, fehlerfreies, zu ersetzen.
- Die Gewährleistung kann nur gegen Vorlage der Originalrechnung oder des Kasensbons erbracht werden. Bewahren Sie deshalb den Kaufbeleg zum Nachweis des Kaufdatums auf.
- Von der Gewährleistung ausgenommen sind Schäden, die durch unsachgemäßen Gebrauch und normalen Verschleiß verursacht sind.
- Die Gewährleistungszusage erlischt auch, wenn an dem Produkt Eingriffe von nicht autorisierten Stellen vorgenommen werden.
- Mängel, die den Wert und die Gebrauchstauglichkeit des Produktes nur unerheblich beeinflussen, fallen nicht unter die Gewährleistung.
- Verschleißteile sind von der Gewährleistung ausgenommen.
- Im Gewährleistungsfall setzen Sie sich bitte mit dem Service-Center in Verbindung. Ihre gesetzlichen Rechte sind immer im vollen Umfang gewahrt.

Service-Center:

info@chipstore.de

BurdaForward GmbH

St.-Martin-Straße 66

81541 München

Deutschland